

COBERTURA METÁLICA - PASSARELA METÁLICA ACESSO UNIDADE 1 E ADM-SAME
ESCALA 1:50

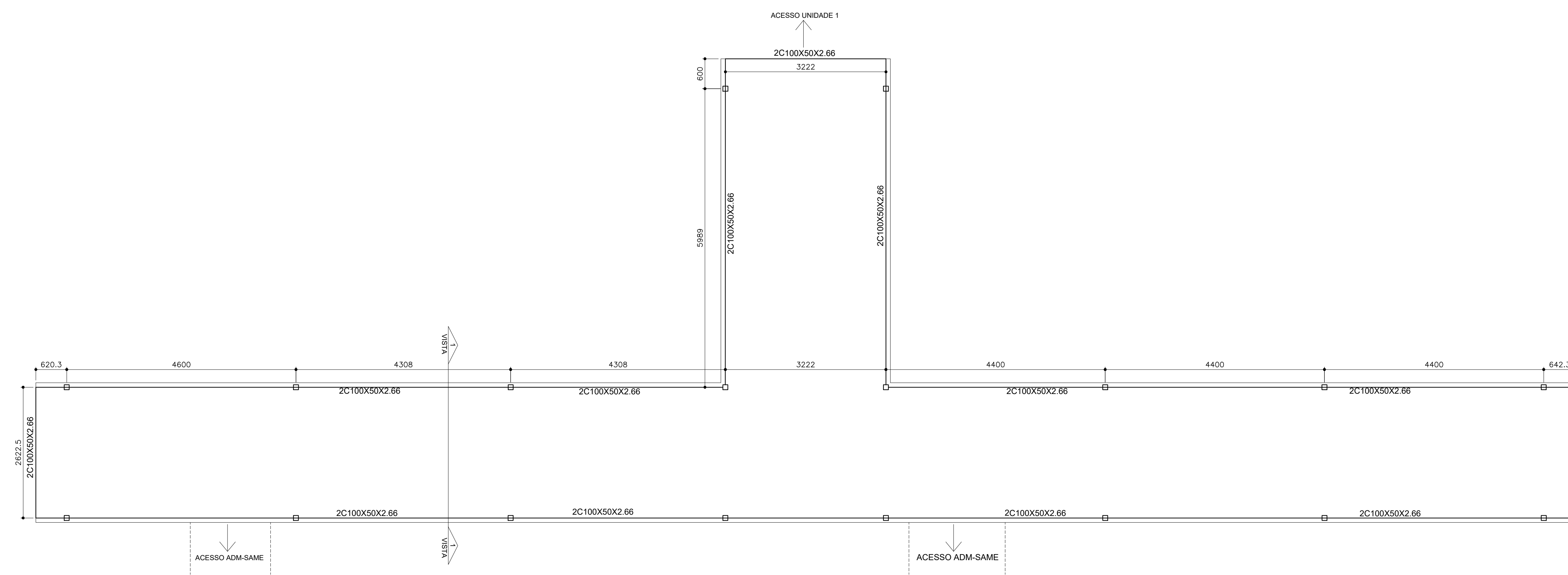

ESTRUTURA METÁLICA - PASSARELA METÁLICA ACESSO UNIDADE 1 E ADM-SAME
ESCALA 1:50

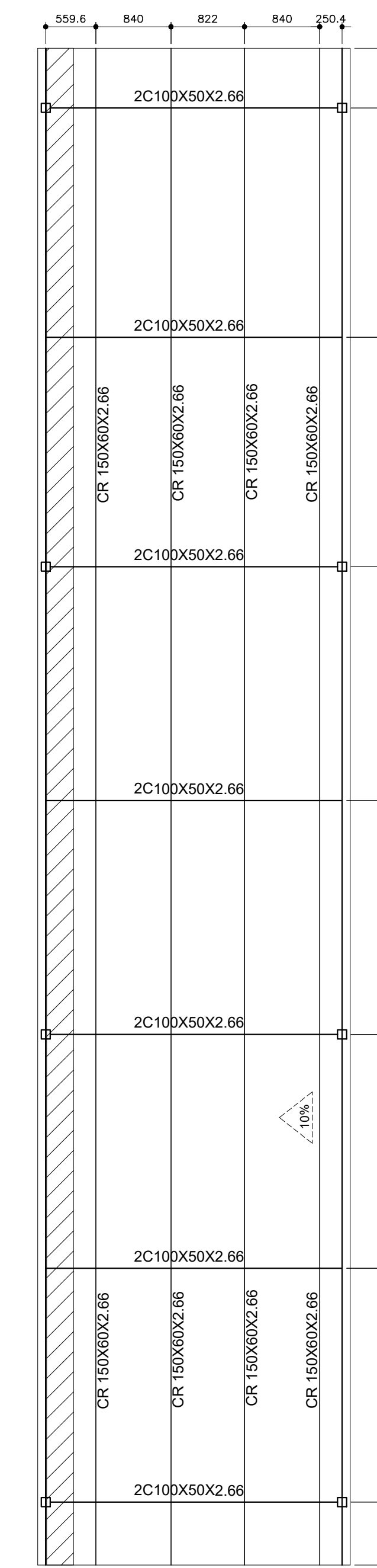

COBERTURA METÁLICA - PASSARELA METÁLICA ACESSO AMBULATÓRIO
ESCALA 1:75

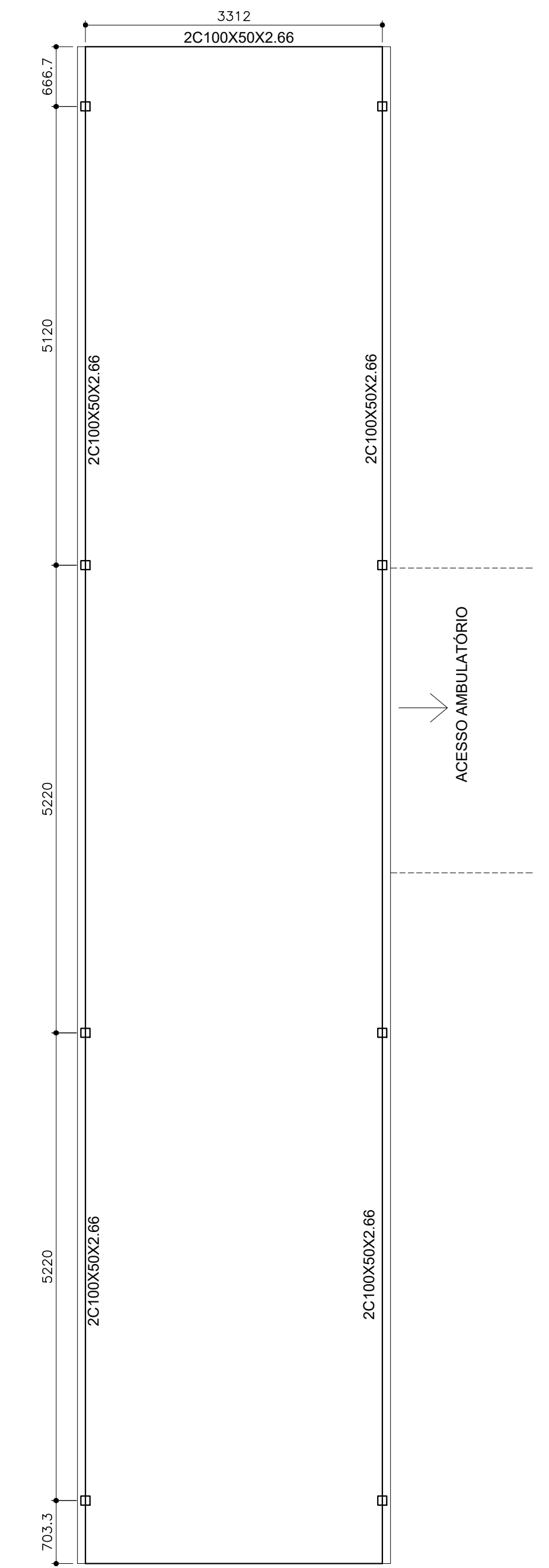

ESTRUTURA METÁLICA - PASSARELA METÁLICA ACESSO AMBULATÓRIO
ESCALA 1:75

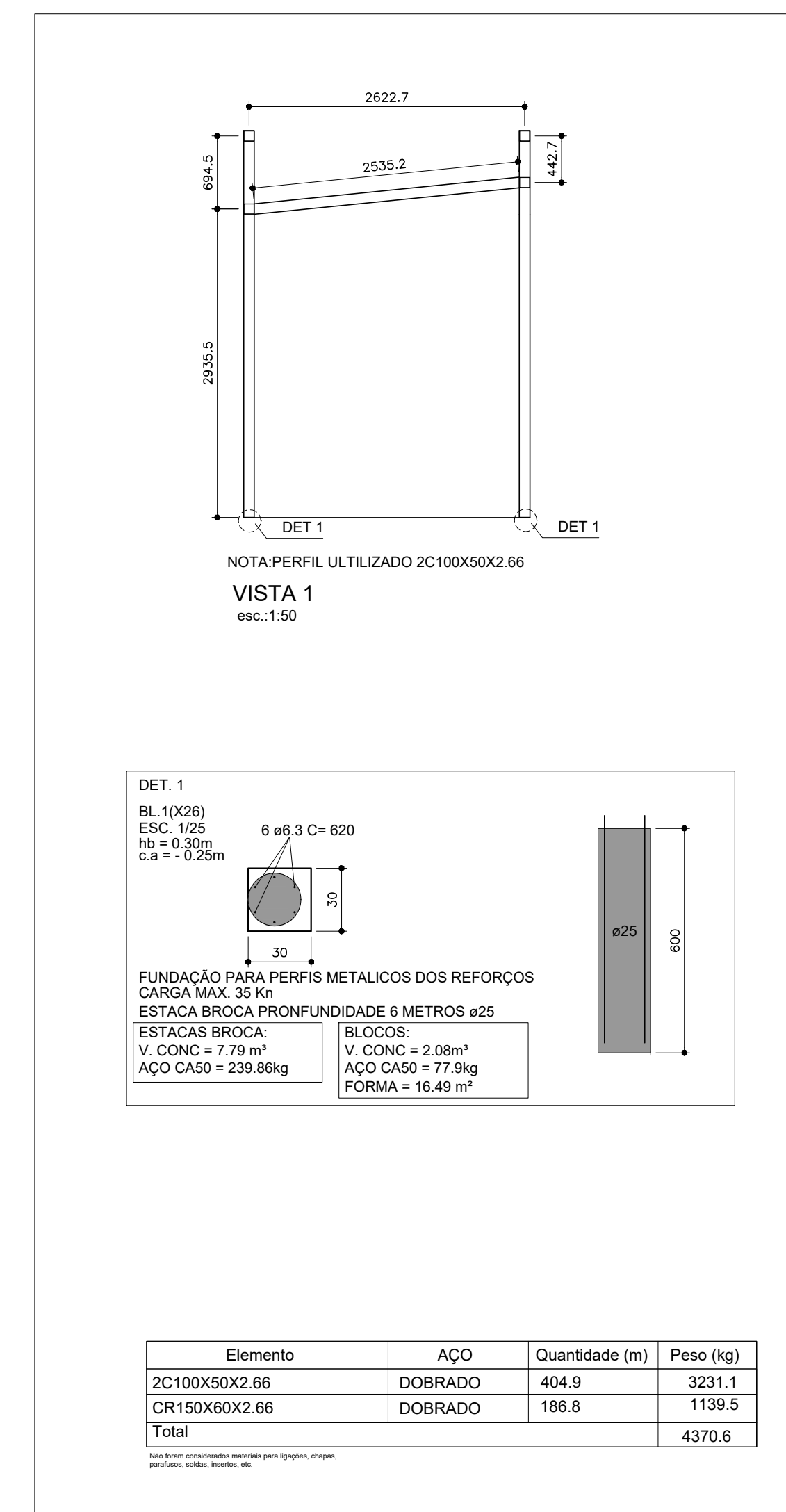

NOTAS:
 1-) MEDIDAS EM MILÍMETROS NÍVEIS EM METROS
 2-) AÇO ESTRUTURAL ;
 AÇO DOBRADO CF=26
 AÇO LAMINADO ASTM=36
 3-) ELETRODOS PARA SOLDA MANUAL E70XX

VERIFICAR MEDIDAS NA OBRA

NOTAS

1.	CONFIRMAR MEDIDAS NO LOCAL	
2.		
3.		
4.		
5.		
6.		

REV.	DESCRIÇÃO	RESPONSÁVEL	DATA
AS BUILT			
REV. 02	REVISÃO DAS LAJES - ÁREA TÉCNICA PARA ALOCAÇÃO DO AR COND.		10/11/2017
REV. 01	REVISÃO NO LAYOUT - SOLICITADO PELA SECRETARIA DO ESTADO		01/09/2017
	EMISSÃO INICIAL		

Projeto

Secretaria de Estado da Saúde

HOSP. ESTADUAL MANOEL DE ABREU
 R. Salvador Filardi, 6-88 - Via Rocha, Baurax - SP

GRUPO TÉCNICO DE EDIFICAÇÕES

PROJETO BÁSICO - PASSARELA METÁLICA 1 METÁLICA

COBERTURA METÁLICA

MET-115

Av. Dr. Edson Cavatto de Aguiar, s/nº, 188, Jd. Garden
 13015-000 - São João do Rio Preto - SP (11)3366-8420
 Tel: (11)3366-8420 Fax: (11)3366-8482

Eng. AICHEMAR DIZIOLI FERNANDES
 CREA 01/092017-0
 Eng. CAVALO RHINGOTTE

15 de SETEMBRO de 2017