

PM 02 PORTA DE MADEIRA
QUANTIDADE: 04 UNIDADES

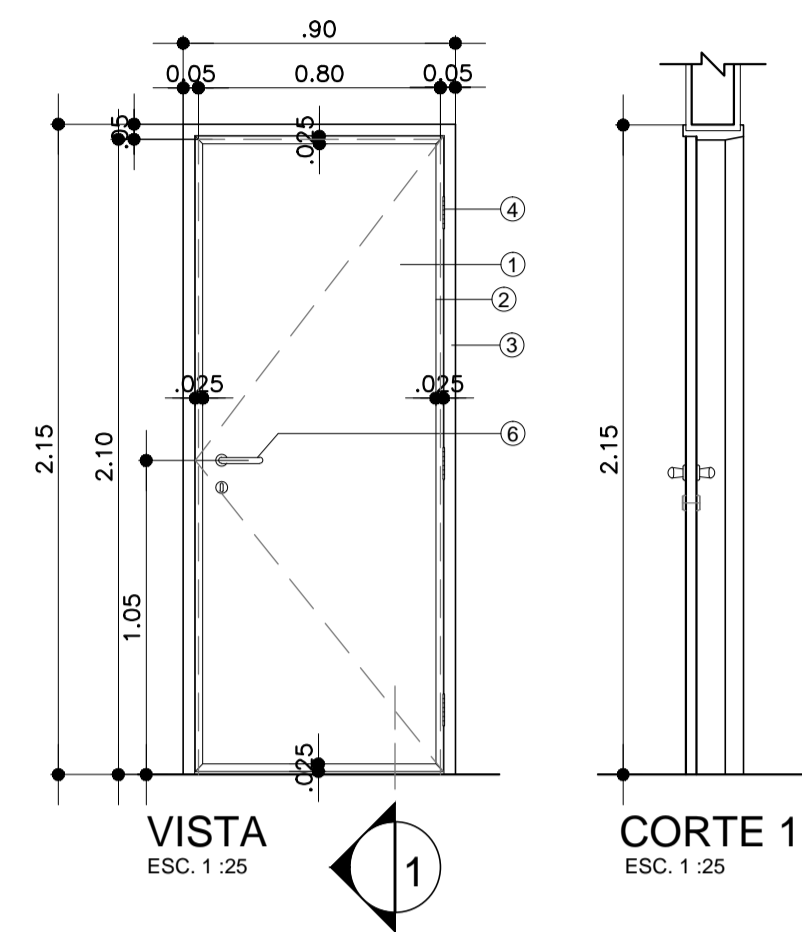

VISTA
ESC. 1:25

CORTE 1
ESC. 1:25

PM 03 PORTA DE MADEIRA
QUANTIDADE: 40 UNIDADES

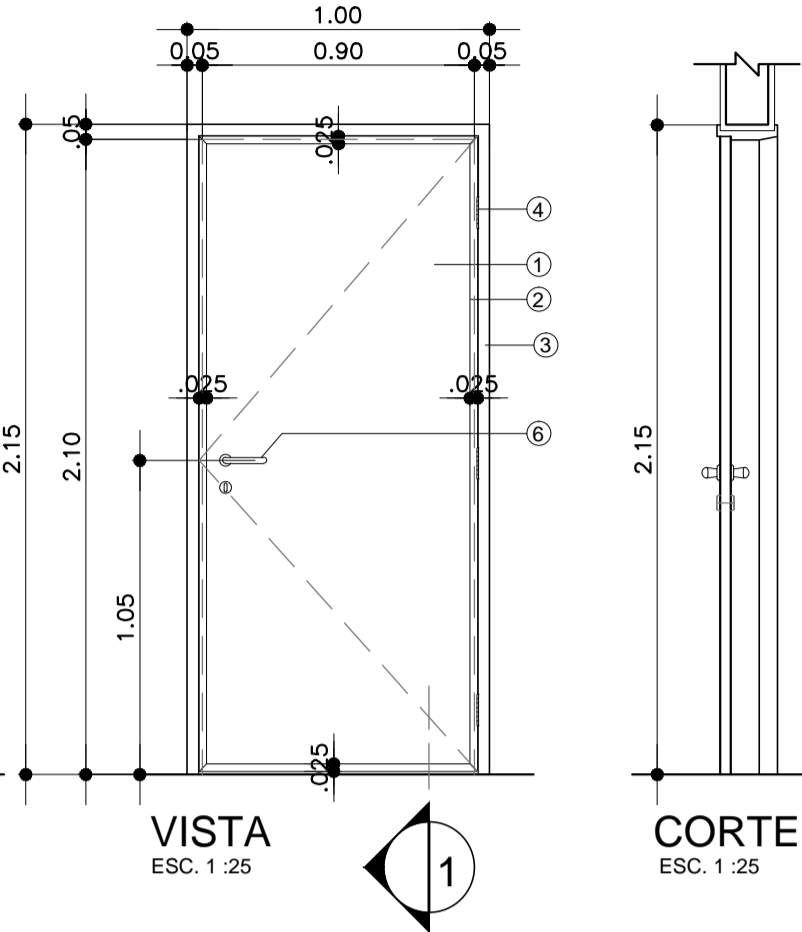

VISTA
ESC. 1:25

CORTE 1
ESC. 1:25

PM 04 PORTA DE MADEIRA
QUANTIDADE: 04 UNIDADES

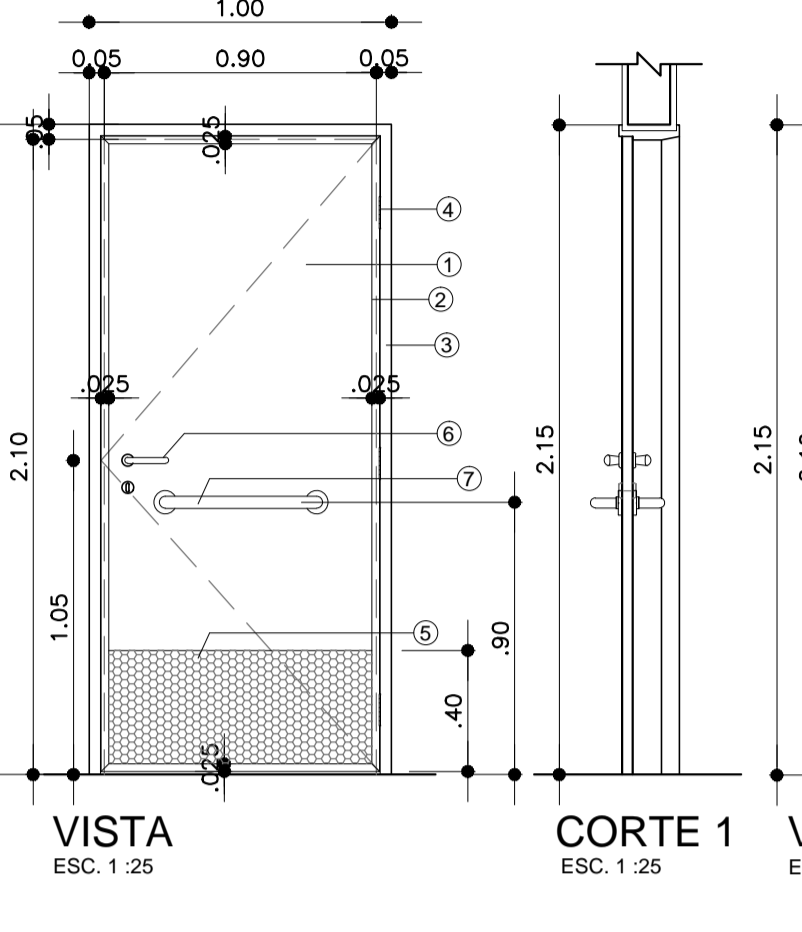

VISTA
ESC. 1:25

CORTE 1
ESC. 1:25

PM 05 PORTA VAL-VEM COM VISOR
QUANTIDADE: 03 UNIDADE

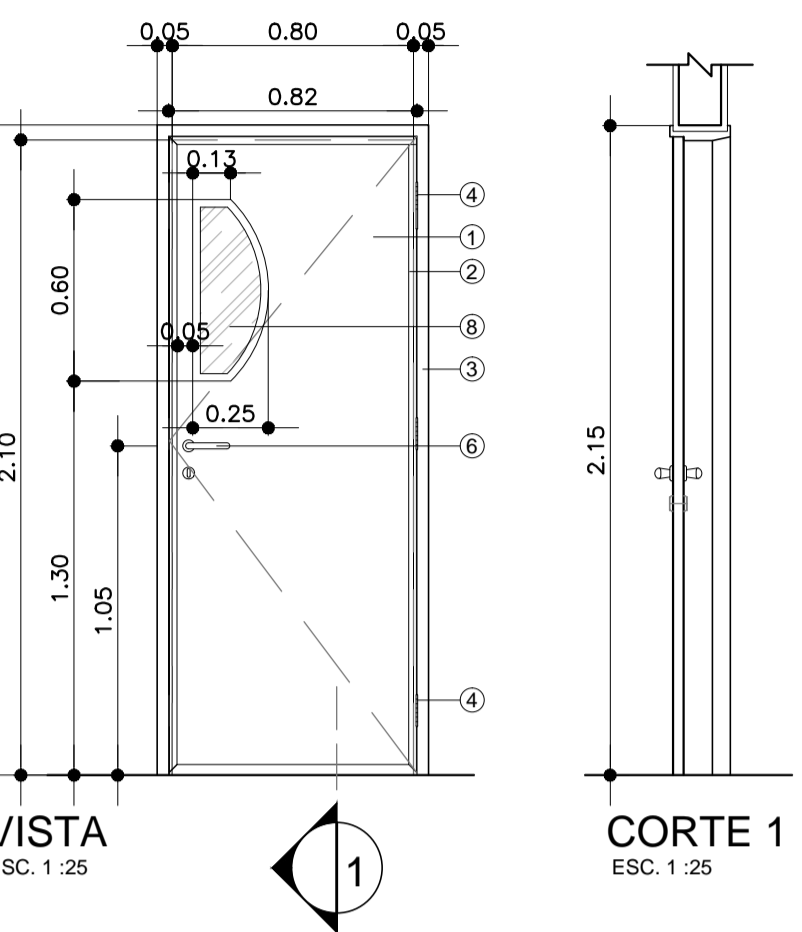

VISTA
ESC. 1:25

CORTE 1
ESC. 1:25

PM 11 PORTA DE MADEIRA
QUANTIDADE: 02 UNIDADES

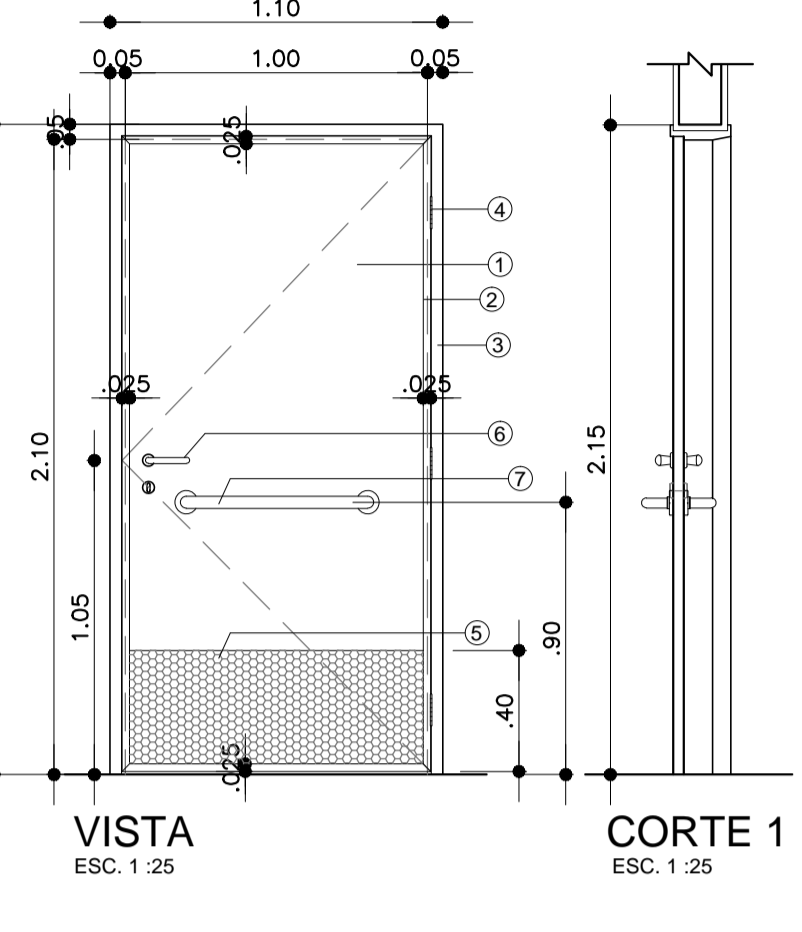

VISTA
ESC. 1:25

CORTE 1
ESC. 1:25

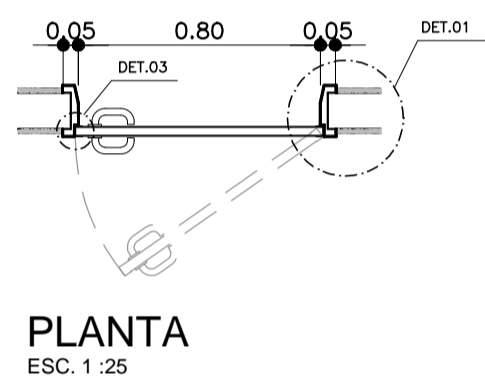

PLANTA
ESC. 1:25

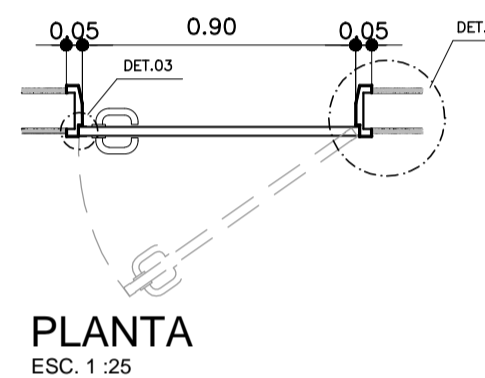

PLANTA
ESC. 1:25

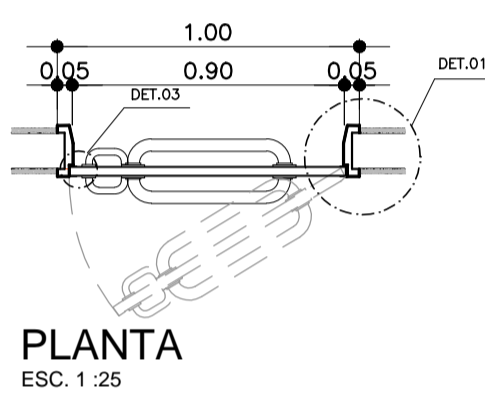

PLANTA
ESC. 1:25

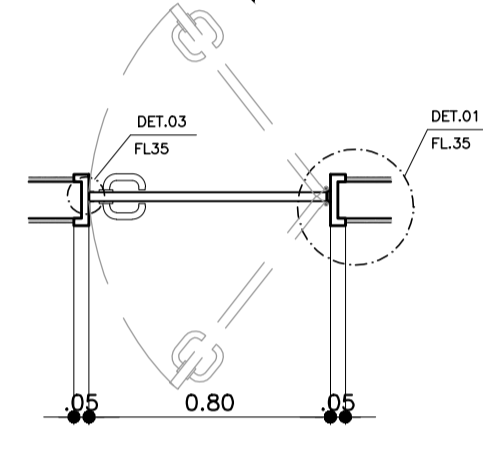

PLANTA
ESC. 1:25

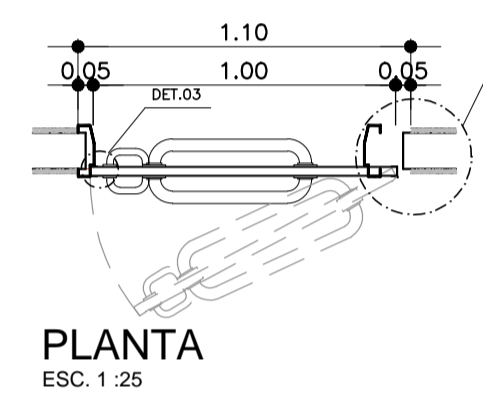

PLANTA
ESC. 1:25

PM 06 PORTA DUPLA VAL-VEM COM VISOR
QUANTIDADE: 2 UNIDADES

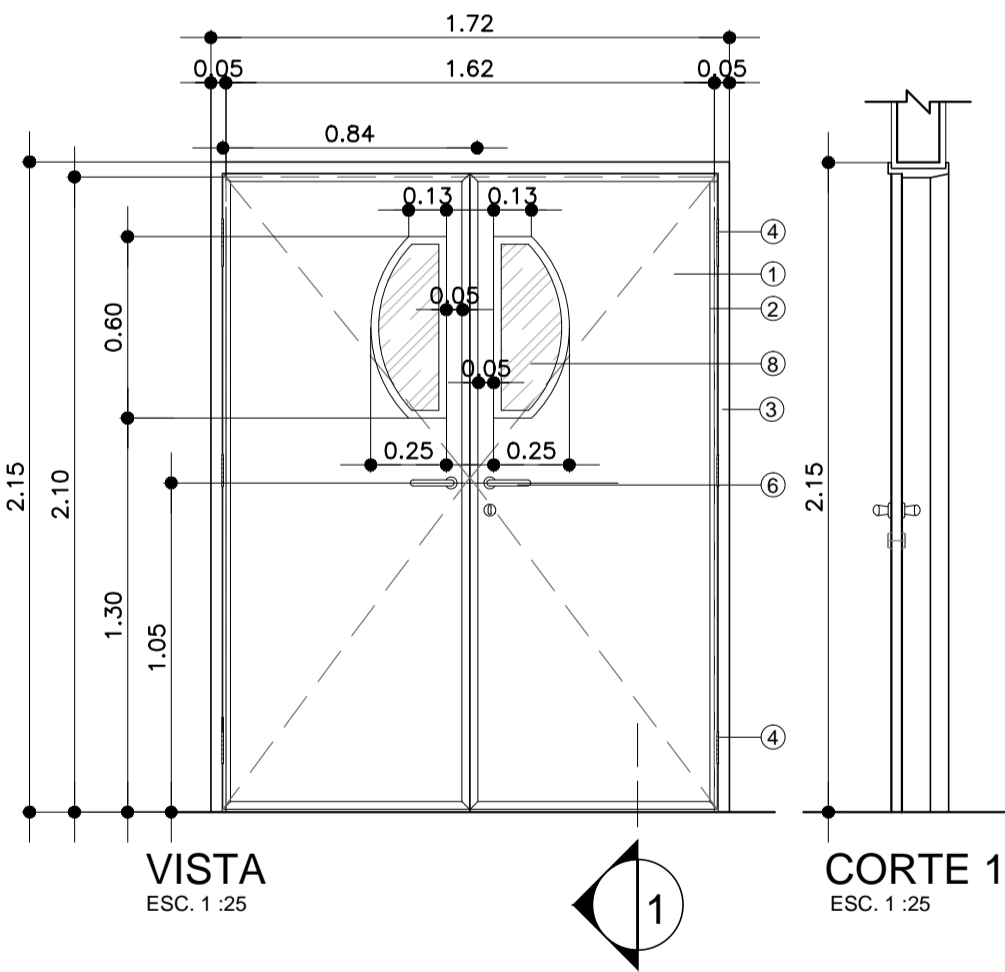

VISTA
ESC. 1:25

CORTE 1
ESC. 1:25

PM 07 PORTA DE MADEIRA
QUANTIDADE: 2 UNIDADES

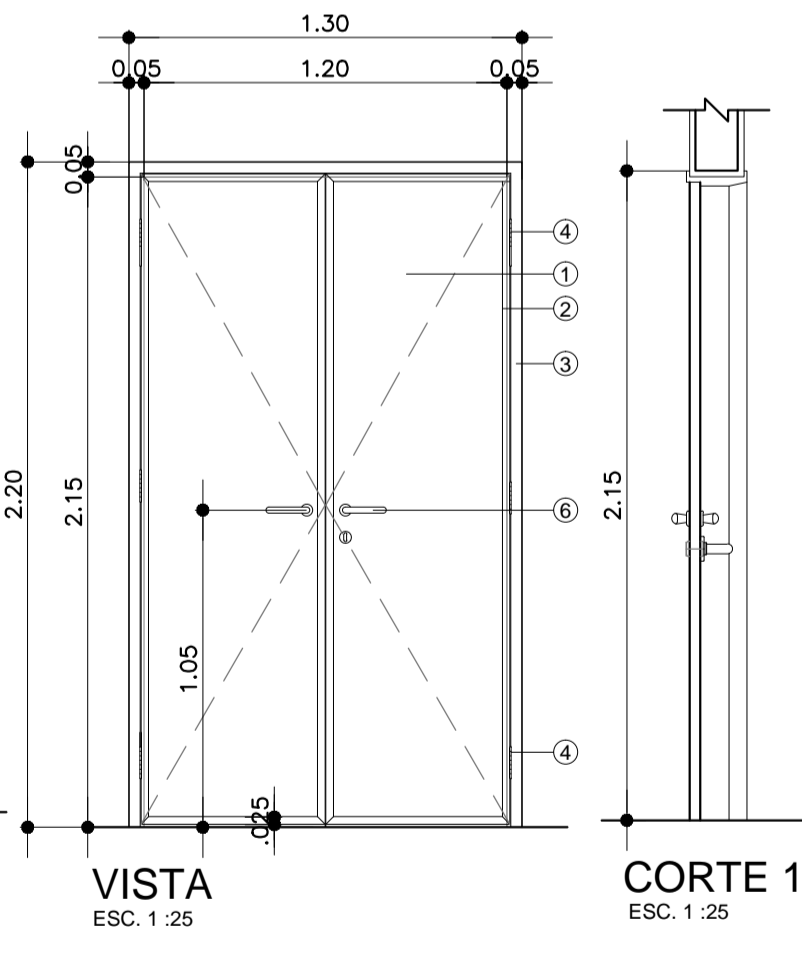

VISTA
ESC. 1:25

CORTE 1
ESC. 1:25

PM 08 PORTA DE MADEIRA
QUANTIDADE: 0 UNIDADES

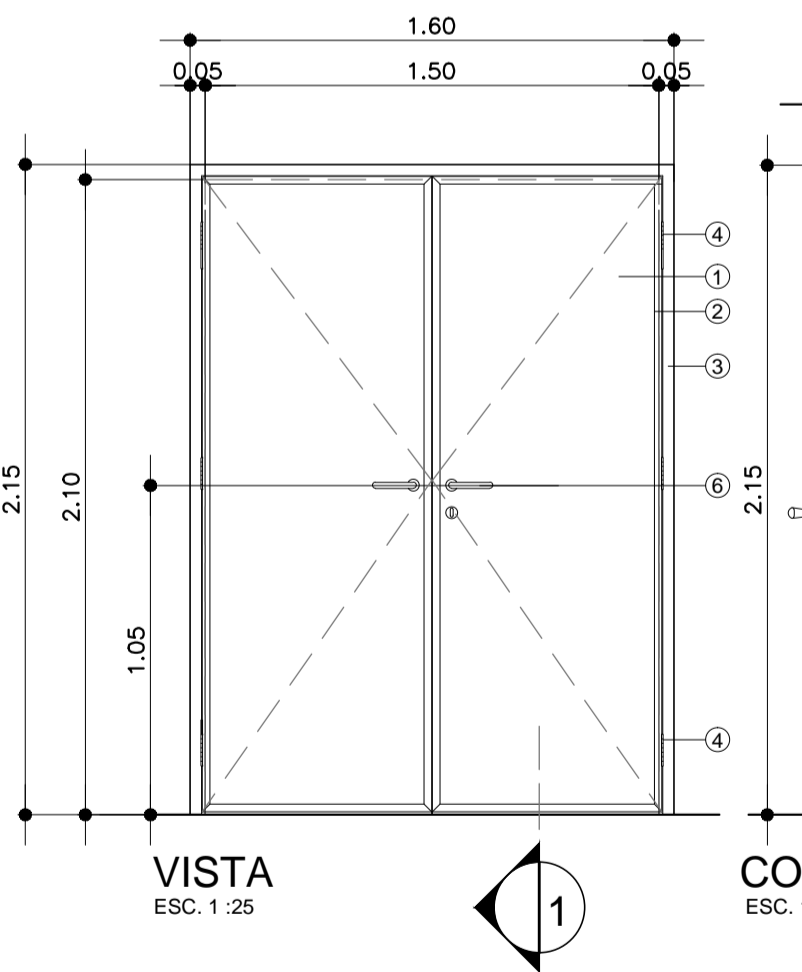

VISTA
ESC. 1:25

CORTE 1
ESC. 1:25

PM 09 PORTA DE MADEIRA
QUANTIDADE: 15 UNIDADES

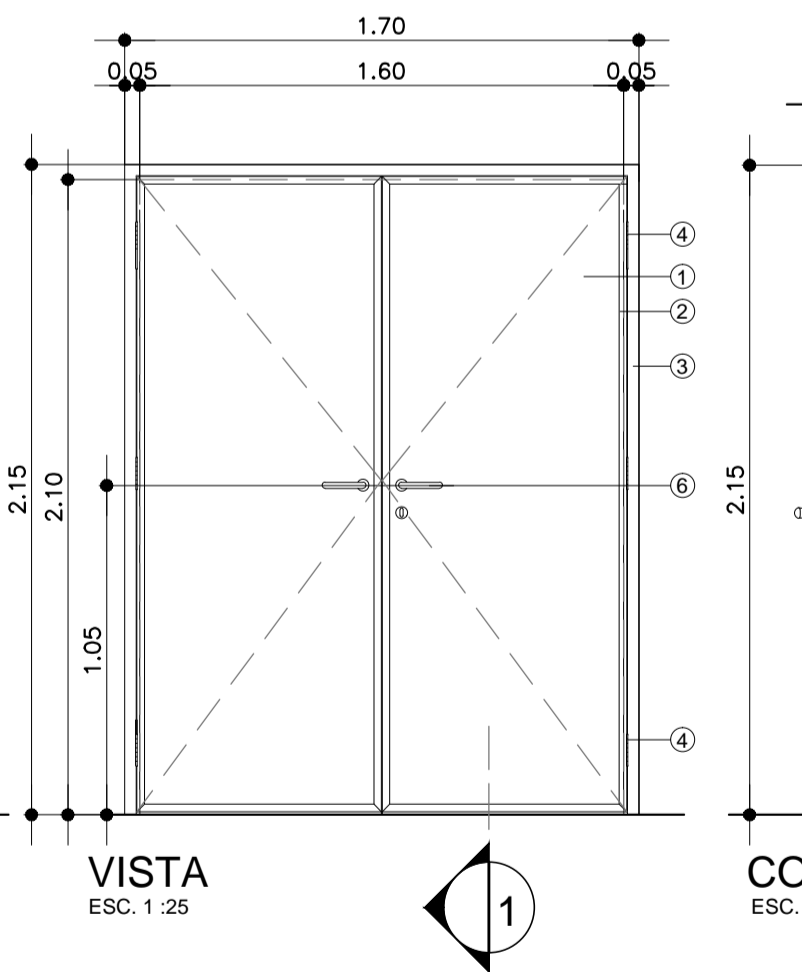

VISTA
ESC. 1:25

CORTE 1
ESC. 1:25

PM 12 PORTA DE MADEIRA
QUANTIDADE: 02 UNIDADES

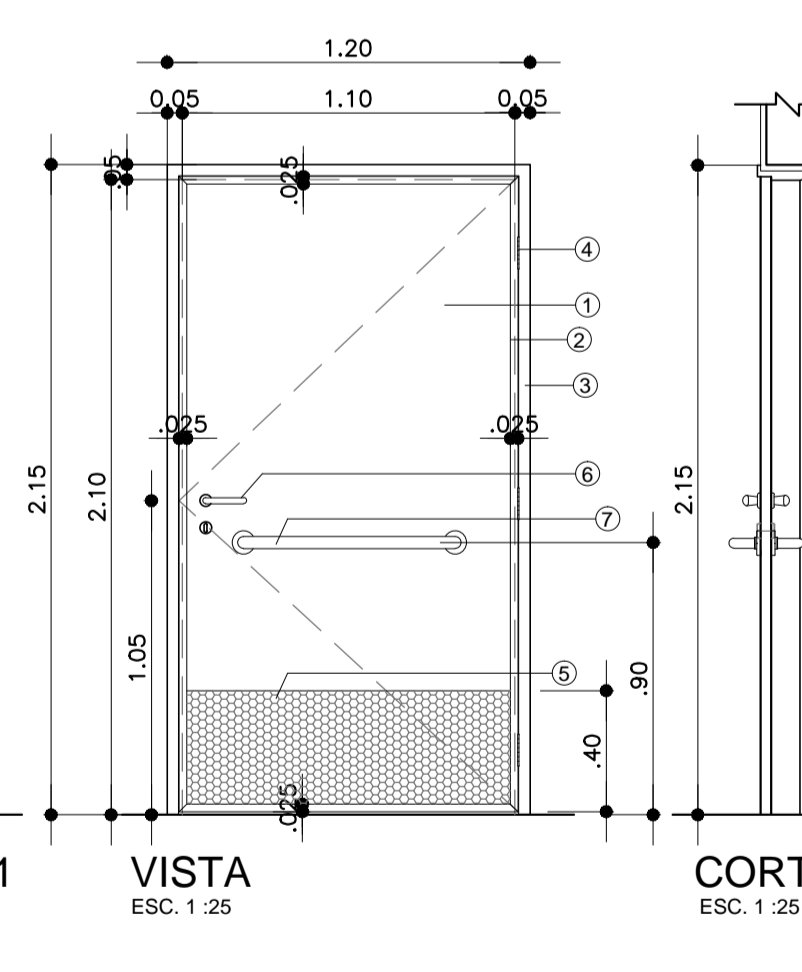

VISTA
ESC. 1:25

CORTE 1
ESC. 1:25

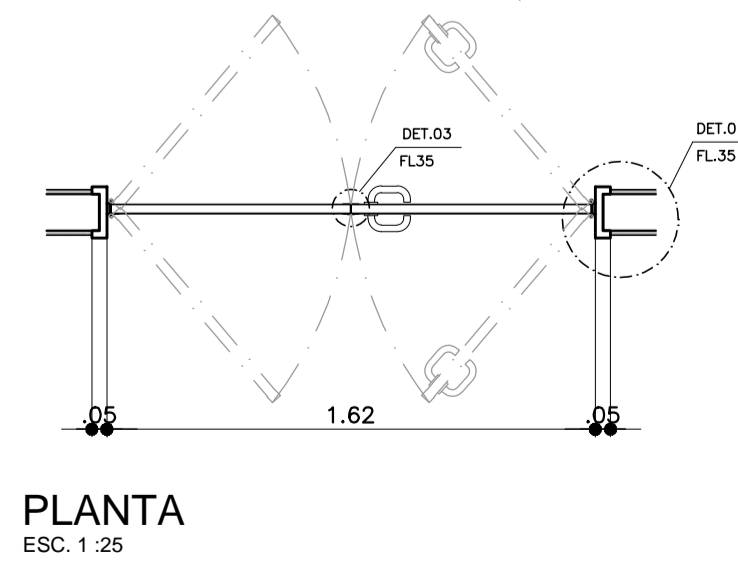

PLANTA
ESC. 1:25

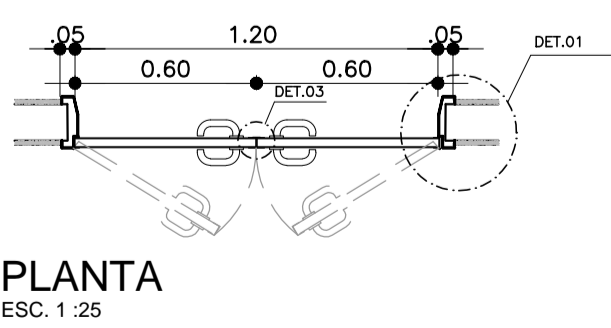

PLANTA
ESC. 1:25

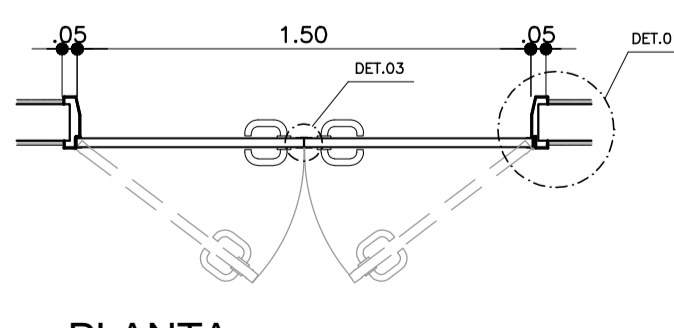

PLANTA
ESC. 1:25

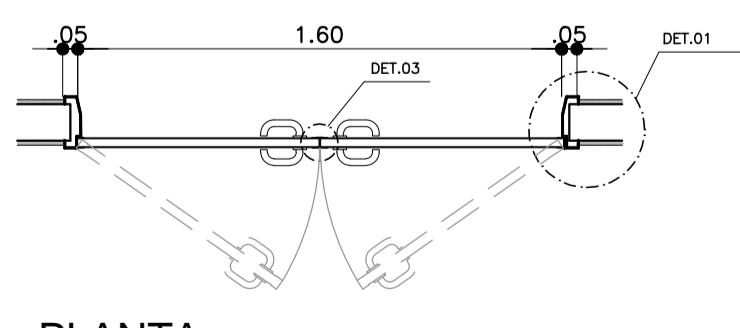

PLANTA
ESC. 1:25

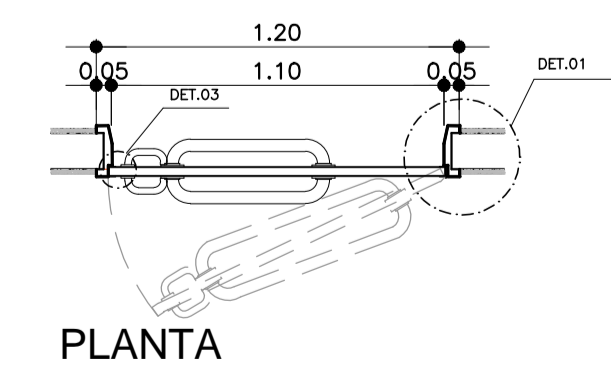

PLANTA
ESC. 1:25

TABELA ESPECIFICAÇÕES PORTAS

01	PORTA DE MADEIRA REVESTIDA COM LAMINADO MELAMINICO NA COR A DEFINIR DA FORMICA OU SIMILAR, ENCAIBEAMENTO EM CANTONEIRA DE AÇO INOX ESCOVADO TIPO "U"
02	CANTONEIRA DE AÇO INOX ESCOVADO TIPO "U"
03	BATENTE - EM CHAPA DE AÇO GALV. NA COR BRANCA, PINT. ESMALTE SINTÉTICO ACET. NA COR BRANCO
04	DOBADIÇA DOB-05
05	CHAPA DE AÇO INOX ESCOVADO
06	FECHADURA E MAÇANETA REF. LA FONTE 517 EM INOX TUBULAR 330 ST2 EVOLUTION 55 OU SIMILAR
07	TUBO DE AÇO INOX, Ø 1. 1/2", CANOPLAS EM AÇO INOX
08	VIDRO COMUM INCOLOR 6mm
09	PORTA DE ALUMÍNIO LINHA 30, ENCAIBEAMENTO EM CANTONEIRA DE AÇO INOX ESCOVADO TIPO "U"

TABELA ESPECIFICAÇÕES JANELAS

01	ESQUADRIA ALUMÍNIO - LINHA DE REF. GOLD DA ALCOA OU EQUIV. PINTURA ELETROSTÁTICA OLGA COLOR OU PRODEC - BRANCO
02	SISTEMA MAXIM-AR
03	VIDRO TRANSPARENTE, INCOLOR, LISO, ESP. 6 mm
04	SISTEMA FIXO
05	MAÇANETA E ESPELHO CMF-03 FERMEX / FECHADURA REF. MMF-01
06	SISTEMA BASCULANTE
07	VIDRO MINI - BOREAL, ESP. 6 mm
08	SISTEMA DE CORRER
09	FECHO SISTEMA BASCULANTE
10	FECHO UNHA FEC-14 SUP E INF.
11	PORTA AUTOMÁTICA DESLIZANTE-PREVER ACIONAMENTO DE PORTA AUTOMÁTICA DESLIZANTE DORMA

OBSERVAÇÕES GERAIS:

- * Todas as medidas em metros exceto onde indicado;
- * Antes da execução, conferir todas as medidas no local;
- * Não tomar medidas em escala na planta;
- * Toda interferência necessária em alvenaria existente deve ter as medidas confirmadas no local e confrontadas com as medidas fornecidas em projeto executivo podendo haver necessidade de ajustes;
- * Em caso de reformas, recuperar as áreas que sofreram danos causados pela intervenção. Principalmente pintura, pisos e jardins. Em cada caso, conferir o padrão existente no local;
- * Demais especificações em Memorial Descritivo de Arquitetura.

LEGENDA DE NUMERAÇÃO DAS FOLHAS

SÉRIE 100 - IMPLANTAÇÃO E PLANTAS DE ALVENARIAS	SÉRIE 600 - MAPEAMENTO DE CAIXILHOS
SÉRIE 200 - PLANTAS DE LAYOUT	SÉRIE 700 - MAPEAMENTO DE BANCADAS
SÉRIE 300 - PLANTAS DE PAGINAÇÃO DE FORRO	SÉRIE 800 - MAPEAMENTO DE ÁREAS MOLHADAS
SÉRIE 400 - PLANTAS DE PAGINAÇÃO DE PISO	SÉRIE 900 - DETALHES GERAIS
SÉRIE 500 - CORTES E FACHADAS	

REV.	DESCRIÇÃO	RESPONSÁVEL	DATA
08	ADEQUAÇÕES		AGO/2018
07	ADEQUAÇÕES		MAIO/2018
06	REVISÃO GERAL		ABRIL/2018
05	QUANTIDADES DE JANELAS		DEZ/2016
04	QUANTIDADES DE PORTAS		OUT/2016
03	REVISÃO GERAL DE JANELAS		FEV/2016
02	JANELAS 30/31		FEV/2016
01	ALTERAÇÃO NO PEITORIL DAS JANELAS		NOV/2014
00	EMIÇÃO INICIAL		OUT/2014

PROJETO EXECUTIVO

Simétrica Engenharia Ltda.
Rua José Augusto, 14 - Centro
São Paulo - SP - CEP: 05050-20
Fone: (11) 3012-1012 / Fax: (11) 3012-2143
E-mail: atendimento@simetrica.com.br
www.simetrica.com.br

arkhitetkon ASSOCIADOS
Tel./Fax: 3000 (11) 40141025
E-mail: atendimento@arkhitetkon.com.br
www.arkhitetkon.com.br

Secretaria de Estado da Saúde

GRUPO TÉCNICO DE EDIFICAÇÕES

Av. Dr. Enéas Carvalho de Aguiar, nº188, 3º andar
São Paulo-SP Cep: 05403-000
Tel. (11)3066 8420 Fax (11)3066 8482

GOVERNO DO ESTADO SÃO PAULO

HOSPITAL DE BEBEDOURO
AVENIDA AMÉLIA BERNARDINO CUTRALLE - BEBEDOURO - SP

BLOCO 02 - DETALHAMENTO DE ESQUADRIAS BLOCO DE SERVIÇOS

ESQUADRIAS

OBRA: 000 DO EDIFÍCIO
FOLHA: H-000 FL-028

ÁREA: 1:25
DATA: AGO/2018

ARQUIVO: HB_BLO2_EXE_ARQ_600_REV08-ROO

DIRETOR DO D.T.E.: Arq. ADHEMAR DIZIOLI FERNANDES
AUTOR DO PROJETO: Arq. M. CRISTINA GOMES JOTTEN
ORÇ. GERAL: Arq. CÂMLIO CHINGOTTE